

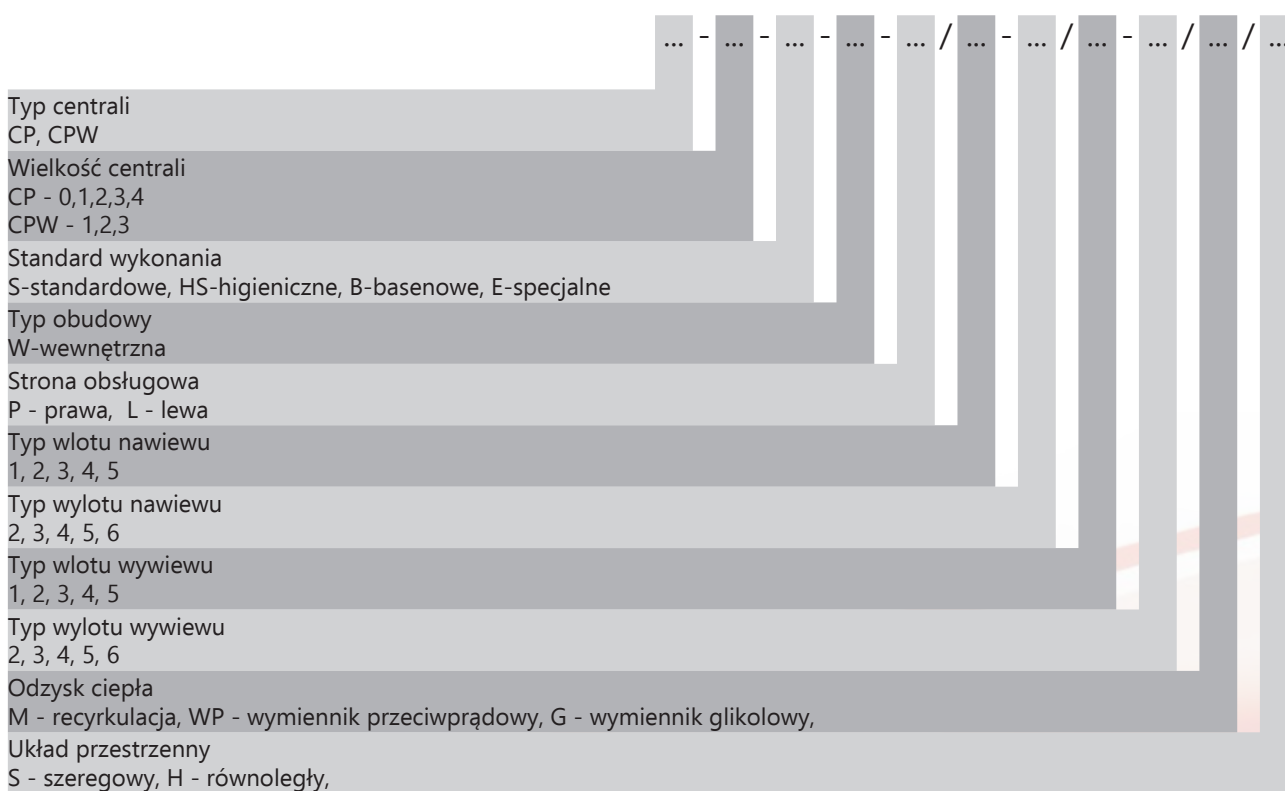

CP, CPW

PODWIESZANE CENTRALE KLIMATYZACYJNE

OZNACZENIA CENTRAL CP, CPW



OZNACZENIA WLOTÓW I WYLOTÓW

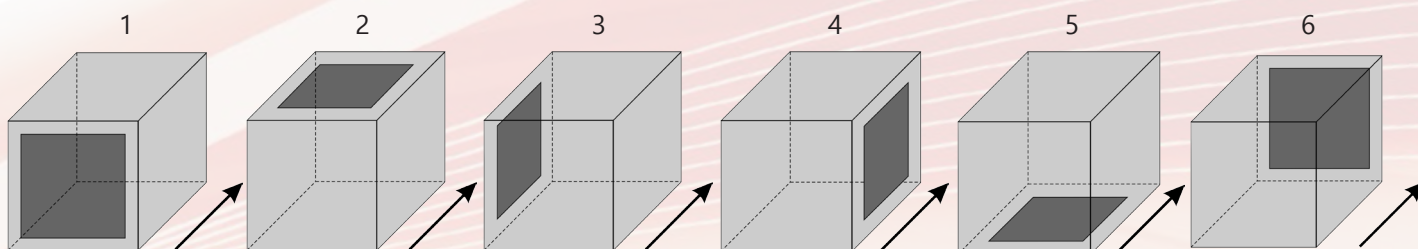

Strzałka oznacza kierunek przepływu powietrza.

W przypadku mieszania lub rozdzielenia strumienia powietrza symbol wlotu lub wylotu jest kombinacją w/w cyfr.

Dla przykładu wlot powietrza na wprost i od góry oznaczony jest liczbą 12.

Większość konfiguracji dostępna jest w wykonaniu lewym i prawym. Strony wykonania określa się w zależności od kierunku przepływu powietrza w stosunku do strony obsługi (panele inspekcyjne, króćce wymienników itp.). W przypadku central nawiewno-wywiewnych o stronie wykonania decyduje kierunek przepływu powietrza w części nawiewnej.

FUNKCJE OBRÓBKI POWIETRZA

	filtr wstępny		recyrkulacja		nagrzewnica wodna		tłumik krótki
	filtr wstępny Ex		odzysk glikolowy		nagrzewnica parowa		tłumik średni
	filtr dokładny		wymiennik krzyżowy		nagrzewnica elektryczna		chłodnica wodna
	nawilżacz parowy		odkraplacz		wentylator z napędem bezpośrednim		chłodnica freonowa

PRZEPŁYW POWIETRZA [m³/h]

Wielkość	0	1	2	3	4
V min [m ³ /h]	150	290	460	570	850
V max [m ³ /h]	1480	2900	4600	5760	8500
w min [m/s]	0,4	0,4	0,4	0,4	0,4
w max [m/s]	4,0	4,0	4,0	4,0	4,0

WYMIARY CENTRAL

	Szerokość	Wysokość
	[mm]	[mm]
CP-0	380	380
CP-1	690	380
CP-2	1060	380
CP-3	1310	380
CP-4	1500	470
CPW-1	570	470
CPW-2	820	470
CPW-3	1090	470

KONSTRUKCJA - OPIS ELEMENTÓW

OBUDOWA

Obudowa wykonana jest z paneli termoizolacyjnych, których zwarta budowa tworzy konstrukcję samonośną. Materiałem izolacyjnym jest wełna mineralna o grubości 25 mm. Obudowy w tego typu są przeznaczone do zabudowy tylko i wyłącznie wewnątrz budynków.

Parametry obudowy wg normy EN 1886:

- › współczynnik przenikania ciepła $U=1,17 \text{ W/m}^2\text{K}$ - klasa T3
- › współczynnik wpływu mostków cieplnych - klasa Tb1
- › wytrzymałość mechaniczna obudowy - klasa D2
- › szczelność obudowy - klasa L1
- › temperatura pracy w wykonaniu standardowym od -40°C do $+90^\circ\text{C}$

PODSTAWY

Centrale CP są przystosowane głównie do zawieszenia w przestrzeni między-stropowej lub pod stropami danych kondygnacji. Dostęp do nich jest realizowany poprzez panele rewizyjne od dołu. Jednakże jest również dostępna forma do montażu np. w podłodze technicznej. Wtedy centrala jest wyposażona w podstawę o wysokości 40mm. W takim rozwiązaniu dostęp do centrali jest realizowany poprzez panele inspekcyjne od góry.

KRÓCCE ELASTYCZNE

Króćce elastyczne zabezpieczają system kanałów (instalacji) przed przenoszeniem drgań od centrali. Służą również do niwelowania nieosiowości kanałów wentylacyjnych względem centrali. Ramki przyłączeniowe wykonane są ze stali ocynkowanej.

PRZEPUSTNICE

W zależności od konfiguracji centrala może być wyposażone w jedną lub kilka przepustnic. Pełnia funkcje odcinające, regulacyjne jak i zabezpieczające. Pióra przepustnic standardowo wykonane są z aluminium.

FILTRY

Standardowo centrale mogą być wyposażone w filtry kl. od G4 do F9 zarówno kasetowe jak i kieszeniowe. W nietypowych przypadkach można zastosować filtr klas wyższych od H10 do H13.

NAGRZEWNICA LAMELOWA WODNA NLW

- > rurki miedziane o średnicach $\phi 12$, $\phi 16$
- > lamele aluminiowe
- > odległości między lamelami;
 - » $\phi 12$ - 2,0; 2,4; 3,0mm
 - » $\phi 16$ - 2,4mm

NAGRZEWNICA WODNA NA WYSOKIE PARAMETRY NW

- > rdzeń - rura stalowa
- > nawój - grubościenna rura aluminiowa rotacyjnie walcowana na zimno;
- > odległości między lamelami 2,8mm;
- > średnica rury rdzeniowej 16mm;
- > obudowa z blachy ocynkowanej;
- > średnia grubość żebra 0,3mm;
- > liczba rzędów 2-10;

NAGRZEWNICA PAROWA NP

- > rdzeń - rura stalowa;
- > nawój - grubościenna rura aluminiowa rotacyjnie walcowana na zimno;
- > odległości między lamelami 2,8 lub 5,0mm;
- > średnica rury rdzeniowej 25mm;
- > obudowa z blachy ocynkowanej;
- > średnia grubość żebra 0,3mm;

CHŁODNICA WODNA CLW

- > rurki miedziane o średnicach $\phi 12$, $\phi 16$
- > lamele aluminiowe
- > odległości między lamelami;
 - » $\phi 12$ - 2,0; 2,4; 3,0mm
 - » $\phi 16$ - 2,4mm

obudowa z blachy ocynkowanej

CHŁODNICA FREONOWA CF

- > rurki miedziane o średnicach $\phi 12$, $\phi 16$
- > lamel aluminiowe odległości między lamelami;
 - » $\phi 12$ - 2,0; 2,4; 3,0mm
 - » $\phi 16$ - 2,4mm

WYMIENNIK PRZECIWPRAĐOWY

- > pakiet przetłaczanych płyt wykonanych z:
 - » aluminium
 - » aluminium epoksydowanego
- > by-pass wymiennika
- > taca ociekowa wykonana z blachy kwasoodpornej

WENTYLATOR Z NAPĘDEM BEZPOŚREDNIM

- > zespół wentylatora i silnika umieszczony na jednej ramie
- > wirnik zamontowany na wale silnika
- > wibroizolatory i kołnier elastyczny odcinające drgania zespołu od obudowy centrali
- > płynna regulacja obrotów przemiennikiem częstotliwości
- > standardy wykonania:
 - » standardowy
 - » epoksydowany

TŁUMIK

- › wkłady tłumiące (kulisy) wykonane z wełny mineralnej
- › powierzchnie zewnętrzne kulis osłonięte cienką tkaniną „welon” w celu wyeliminowania przedostawania się do omywanego powietrza drobin wełny mineralnej

ODKRAPLACZ

- › płytki odkraplacza wykonane z tworzywa sztucznego specjalnie ukształtowany profil umożliwiający skuteczne wyłapywanie cząstek wody
- › grubość płytki 130 mm
- › max prędkości napływu 4 m/s
- › min prędkości 2 m/s, poniżej tej wartości stosowanie odkraplacza nie jest wymagane
- › sekcja wyposażona w wannę z blachy kwasoodpornej

STANDARDY WYKONANIA

STANDARDOWE

Obudowa:

- › Blachy wew. ścian, podłogi, sufitu - stal ocynkowana;
- › Blachy wew. konstrukcyjne - stal ocynkowana;
- › Blachy zew. - stal z powłoką aluminiowo-cynkową;
- › Izolacja - wełna mineralna;
- › Podstawa - stal ocynkowana;

Przepustnice:

- › płytki - aluminium;
- › obudowa - stal ocynkowana;

Króćce elastyczne - elementy metalowe ze stali ocynkowanej

Wymienniki:

- › Obudowa - stal ocynkowana;
- › Wkład - aluminium;
- › Rurki - miedź;

Odprowadzenie skroplin:

- › Wanna - stal nierdzewna, stal ocynkowana lakierowana;
- › Odpływ - stal nierdzewna, tworzywo sztuczne;

Kulisy tłumików:

- › Wypełnienie - wełna mineralna z welonem;
- › Obudowa - stal ocynkowana.

Dodatkowo na życzenie odbiorcy centrale mogą zostać objęte modyfikacjami które obejmują:

- › Blachy wew. ścian i sufitu - stal z powłoką aluminiowo-cynkową, stal nierdzewna;
- › Blachy wew. podłogi - stal nierdzewna;
- › Blachy wew. konstrukcyjne - stal ocynkowana malowana proszkowo, stal nierdzewna;
- › Blachy zew. - stal nierdzewna;
- › Płytki przepustnic - aluminium lakierowane farbą epoksydową;
- › Blachy obudów wymienników, kulis tłumików, przepustnic - stal nierdzewna;
- › Wkłady wymienników z aluminium epoksydowanego;
- › Króciec elastyczny - elementy metalowe ze stali nierdzewnej.

HIGIENICZNE

Obudowa:

- › Blachy wew. ścian, sufitu - stal ocynkowana z powłoką aluminiowo-cynkową; stal ocynkowana;
- › Blachy wew. podłogi - stal nierdzewna; stal ocynkowana
- › Blachy wew. konstrukcyjne - stal nierdzewna, stal ocynkowana lakierowana malowana proszkowo; stal ocynkowana;
- › Blachy zew. - stal z powłoką aluminiowo-cynkową;
- › Izolacja - wełna mineralna;
- › Podstawa - stal ocynkowana;

Przepustnice:

- › płytki - aluminium;
- › obudowa - stal nierdzewna; stal ocynkowana

Króćce elastyczne - elementy metalowe ze stali ocynkowanej

Wymienniki:

- › Obudowa - stal nierdzewna; stal ocynkowana;
- › Wkład - aluminium epoksydowane; aluminium;
- › Rurki - miedź;

Odprowadzenie skroplin:

- › Wanna - stal nierdzewna, stal ocynkowana lakierowana;
- › Odpływ - stal nierdzewna, tworzywo sztuczne;

Kulisy tłumików:

- > Wypełnienie - wełna mineralna z welonem;
- > Obudowa - stal nierdzewna; stal ocynkowana

Wszystkie szczeliny na styku elementów obudowy wypełnione są atestowanym silikonem z dodatkiem antybakteryjnym. Dodatkowo na życzenie odbiorcy centrale mogą zostać objęte modyfikacjami które obejmują:

- > Blachy wew. ścian i sufitu - stal nierdzewna;
- > Blachy zew. - stal nierdzewna;
- > Płyciny przepustnic - aluminium lakierowane farbą epoksydową;
- > Obudowa przepustnic, wymienników, tłumików - stal ocynkowana;
- > Wkład wymienników - aluminium;
- > Króciec elastyczny - elementy metalowe ze stali ocynkowanej.

BASENOWE

Konstrukcja central basenowych opiera się na odpowiednio zmodyfikowanych rozwiązaniach występujących w standardowych wersjach tych central. Modyfikacje te obejmują w każdym przypadku następujące elementy konstrukcyjne:

- > wewnętrzne blachy paneli wykonane z blachy ocynkowanej epoksydowanej;
- wszystkie szczeliny na styku elementów obudowy wypełnione są atestowanym silikonem z dodatkiem antybakteryjnym;
- > uszczelki paneli drzwiowych wykonane są z materiału odpornego na działanie środków czyszczących dezynfekujących;
 - > szyny i prowadnice współpracujące z elementami wsuwanymi, oraz wanny ociekowe pod chłodnicami i wymiennikami do odzysku ciepła wykonane z blachy kwasoodpornej
 - > ramki filtrów, obudowy wymienników ciepła, przegrody wentylatorów, z blachy ocynkowanej epoksydowanej;
 - > odpływy kondensatu zabezpieczone przed cofnięciem przy pomocy syfonów;
 - > wentylatory i wymienniki ciepła epoksydowane;
 - > powierzchnie kulis tłumików hałasu odporne na ścieranie;

SPECJALNE

Poza wykonaniami central o parametrach i właściwościach wynikających z danych katalogowych, firma nasza w uzgodnieniu z projektantem podejmuje się indywidualnych dostaw central lub ich elementów składowych odbiegających od rozwiązań standardowych w zakresie:

- > wykorzystania elementów składowych nie występujących w katalogu,
- > rozwiązań materiałowych (np. obudowy z blach kwasoodpornych),
- > parametrów powietrza nietypowych dla procesów klimatyzacji w tym z wykorzystaniem możliwości odzysku ciepła z procesów technologicznych.

Projekty takie muszą być pisemnie uzgodnione przez zainteresowane strony. Przypadki takie nie są uwzględnione w komputerowym programie doboru central JUWENTU i wymagają bezpośredniego kontaktu zainteresowanego z Biurem Konstrukcyjnym firmy Juwent mieszczącym się w łódzkim oddziale Juwentu.

WERSJE KOMPAKTOWE CENTRAL CP I CPW

Centrale CP i CPW występują również w wersji kompaktowej jako sekcje bazowe wyposażone w:

- > wentylatory nawiewne i wywiewne
- > filtry nawiewne i wywiewne
- > wymiennik przeciwprądowy
- > nagrzewnicę wodną lub elektryczną

Wymienione elementy są zamontowane w jednej obudowie z izolacją z wełny mineralnej o grubości 25 mm stanowiącą zwarta bryłę. Poniżej pokazano schematyczny rysunek sekcji bazowej wraz z wymiarami dla poszczególnych wielkości.

Wymiary i rozmieszczenie komponentów

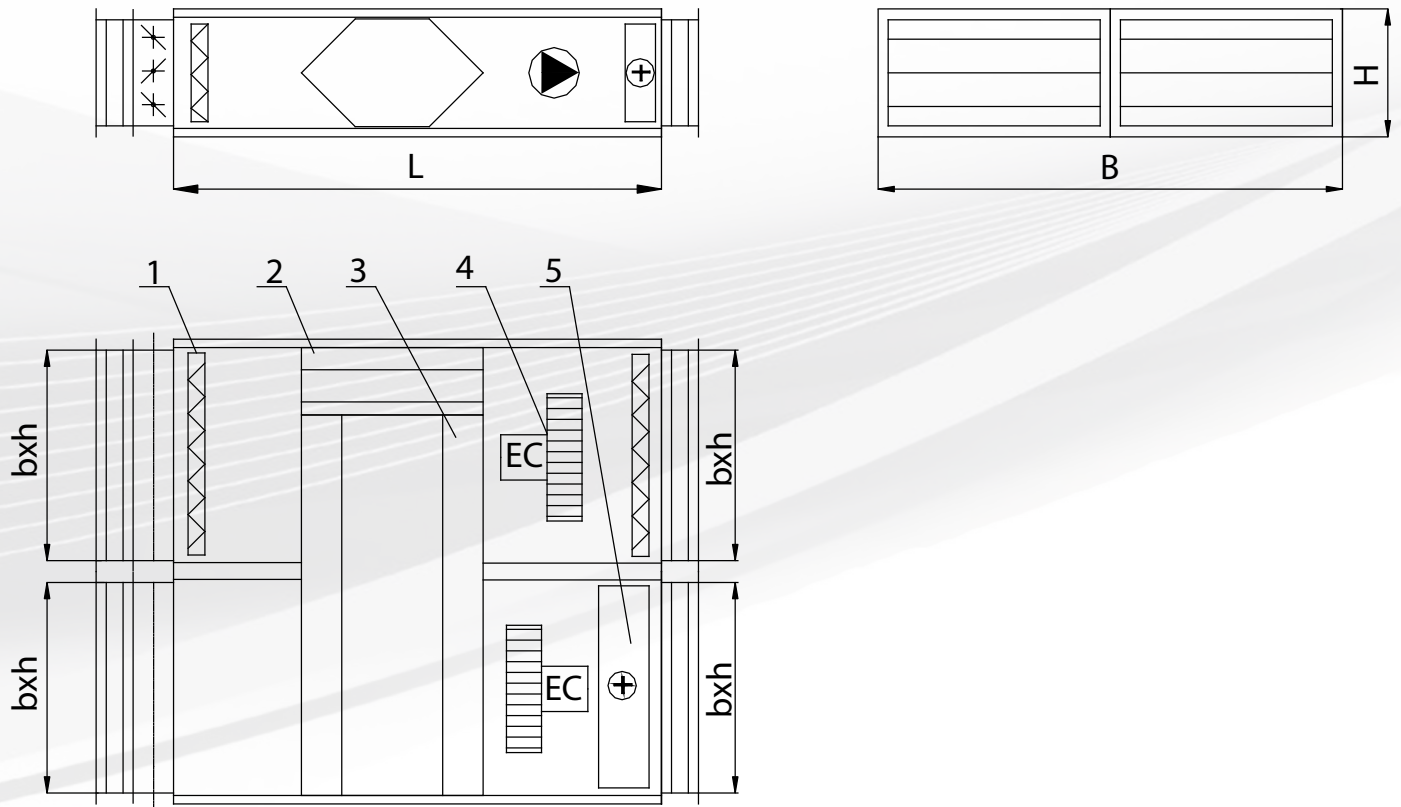

- 1 - filtr kasetowy G4, M5, F7
- 2 - bypas upustowy
- 3 - wymiennik przeciwprądowy
- 4 - wentylator EC
- 5 - nagrzewnica wodna/elektryczna

Centrale CP kompaktowe z wentylatorem EC					
	B	L	H	bxh	Masa
CP-0	760	1450	380	315x315	103
CP-1	1380	1450	380	630x315	164
CP-2	1380	1750	380	630x315	203
CP-3	2120	1750	380	1000x315	298
CP-4	2620	1750	380	1250x315	370
CPW-1	1140	1750	470	480x410	205
CPW-2	1640	1850	470	760x410	270
CPW-3	2180	1850	470	1030x410	340

Centrale CP kompaktowe z wentylatorem AC					
	B	L	H	bxh	Masa
CP-0	760	1750	380	315x315	139
CP-1	1380	1750	380	630x315	203
CP-2	2120	1750	380	1000x315	298
CP-3	2620	1750	380	1250x315	370

AUTOMATYKA CENTRAL STACJONARNYCH I PODWIESZANYCH

WSTĘP

Mamy przyjemność oddać w Państwa ręce opracowanie układów automatycznej regulacji, mające na celu ułatwienie doboru automatyki dla central nawiewnych i nawiewno-wyciągowych. W katalogu zostały przedstawione przykładowe układy, które mogą być rozbudowane i uzupełnione na życzenie klienta. W przypadku układów innych niż opisane standardowe, prosimy o dostarczenie założeń technicznych do jego opracowania, a chętnie przedstawimy Państwu kompletną ofertę wraz z doбором elementów automatyki, oraz zestawieniem cenowym. Dotyczy to w szczególności sytuacji, gdy system wentylacji i klimatyzacji dużego budynku składa się z wielu central i wymaga zintegrowanego sterowania.

Zestawienie cenowe w przesłanej ofercie (układu automatyki przedstawionego w katalogu lub na życzenie klienta) obejmuje:

- › dostawę urządzeń wymienionych w zestawie dla danego typu układu;
- › dostawę szafy zasilająco-sterującej z wbudowanym zaprogramowanym sterownikiem mikroprocesorowym i instrukcją uruchomienia;
- › wyłącznik serwisowy jeżeli w zamówieniu nie został przywołany zestaw automatyki;

Dodatkowo możemy zaoferować poprzez sieć naszych dystrybutorów:

- › okablowanie i uruchomienie układu;
- › okresowe przeglądy;
- › pomiar i regulacja parametrów;
- › serwis pogwarancyjny;
- › sprzedaż komponentów automatyki;
- › sprzedaż przetwornic częstotliwości;

Oferujemy również całą gamę szkoleń, podczas których oprócz kompleksowej prezentacji naszej oferty staramy się dzielić naszymi doświadczeniami, oraz rozwiązywać wszelkie wątpliwości dotyczące automatyzacji central wentylacyjnych i klimatyzacyjnych. Zapraszamy do współpracy.

PRZEGLĄD ELEMENTÓW AUTOMATYKI

Wykorzystując układy automatyk JUWENT dla central wentylacyjnych i klimatyzacyjnych uzyskujemy komfort przy utrzymaniu kosztów eksploatacji na możliwie niskim poziomie, a także pewność zabezpieczeń i kontroli pracy elementów automatyki przed uszkodzeniami. Zadaniem takich układów jest możliwie największe ograniczenie wpływu człowieka na bezpośrednie działanie tych układów, tak aby rola obsługi była jedynie ograniczona do zadawania parametrów wymaganych warunków. Całą resztę powinien zapewnić układ automatycznej regulacji, który dostosowuje się zarówno do warunków wewnątrz pomieszczeń, jak i zmiennych warunków zewnętrznych.

Poniżej przedstawione zostaną podstawowe i najczęściej stosowane elementy układów automatyki central wentylacyjnych. W skład układu automatyki do central jako opcja wchodzi:

SKRZYNKA ZASILAJĄCO-STERUJĄCA

Przeznaczona jest do zasilania, zabezpieczenia i sterowania pracą central wentylacyjnych i grzewczych. Wyposażona jest w:

- › wyłącznik główny;
- › wyłącznik silnikowy z wyzwoleniem termicznym;
- › styczniki, przekaźniki, transformator,;
- › lampki sygnalizacyjne: praca, stany awarii (awaria wentylatorów, oblodzenie nagrzewnicy wodnej, przegrzanie nagrzewnicy elektrycznej, zabrudzenie filtrów);
- › przełącznik trybu pracy (praca komfort – stop - praca ekonomiczna);
- › układ zabezpieczający przed oblodzeniem nagrzewnicy;
- › listwy zaciskowe dla: silników, czujników, siłowników, presostatów;
- › listwy zaciskowe dla układów zewnętrznych: rozruch pompy nagrzewnicy wodnej (230V, 5A), sygnał P.POŻ. (230V);
- › schemat funkcjonalny z opisem funkcji;
- › kompletna dokumentacja układu sterowania;
- › sterownik mikroprocesorowy (regulator)

Dodatkowe opcje:

- › falownik (przetwornica częstotliwości) - zabudowany w szafie lub skrzynce;
- › zegar tygodniowy;
- › wyłącznik różnicowo-prądowy;
- › zabezpieczenie silników przed pracą przy nieprawidłowym zasilaniu (zanik fazy, nie symetria napięć);
- › listwy zaciskowe dla: kasetki zdalnego sterowania, sterowania zewnętrznym agregatem chłodniczym (230V, 5A), detektora CO, dodatkowego wentylatora dachowego, centrali wyciągowej;

Zastosowana aparatura łączeniowa czołowych producentów sprzętu elektroinstalacyjnego decyduje o najwyższym stopniu niezawodności eksploatacyjnej rozdzielnic i **jest w przedziałach aparatowych za osłonami czołowymi**, a z zewnątrz dostępne są jedynie dźwignie napędów, pokrętła regulacyjne i aparatura sygnalizacyjna. Połączenia wewnątrz są całkowicie osłonięte i zabezpieczone, a obsługa może bezpiecznie dokonywać przeglądów czynności eksploatacyjnych. Zaletą także takiej skrzynki jest: duża przestrzeń do wprowadzenia i podłączenia kabli na zaciski odejściowe, wysokie bezpieczeństwo, prostota obsługi, łatwy serwis i konserwacja, oraz bezpieczna i przyjazna dla obsługi konstrukcja. Podejście kablowe skrzynki jest od dołu przez dławicę umieszczone w płycie przepustowej.

Zasilanie skrzynki zasilająco-sterującej 3x400V/50Hz powinno być z rozdzielniczy głównej wyposażonej w wyłącznik główny i zabezpieczenie różnicowe.

Obudowa skrzynki (natynkowa) jest metalowa i posiada stopień ochrony IP65.

Wielkości skrzynek produkowane są w różnych wariantach w zależności od mocy zainstalowanych silników i typu centrali.

Maksymalne wymiary skrzynek dla różnych wariantów są następujące (wysokość x szerokość x głębokość [mm]):

- 500 x 400 x 200 nagrzewnica wodna;
- 800 x 600 x 300 nagrzewnica wodna z falownikami;
- 600 x 600 x 250 nagrzewnica elektryczna/gazowa;
- 800 x 600 x 300 nagrzewnica elektryczna/gazowa z falownikami;

Istnieje możliwość wykonania skrzynek sterowniczych zawierających układy sterowania dla kilku central.

Regulacja temperatury dokonywana jest na sterowniku z możliwością odczytu i nastaw parametrów regulacyjnych na wyświetlaczu z zabudowanym lub zdalnym panelem sterującym (należy to określić przy doborze)

STEROWNIK Z ZABUDOWANYM PANELEM STERUJĄCYM

Sterownik stanowi wyposażenie standardowe automatyki central Juwent.

Główne funkcje realizowane przez sterownik to:

- › sekwencja ogrzewania i chłodzenia
- › regulacja temperatury powietrza nawiewanego i w pomieszczeniu (-35°C ÷ 130°C) z ograniczeniem minimalnej i maksymalnej wartości
- › regulacja wilgotności powietrza w pomieszczeniu (0 ÷ 100%)
- › dwustopniowa ochrona nagrzewnicy przed zamrażaniem
- › przełączanie trybu pracy dzień/noc (ekonomiczny/komfort)
- › sterowanie: pompami, przepustnicami powietrza mieszanego, agregatami wielostopniowymi,
- › kontrola stężenia CO₂, sprężu wentylatora i zabrudzenia filtra
- › odczyt wszystkich mierzonych wielkości (wartość temperatur ze wszystkich podłączonych czujników, zadana wartość nastawy, wartość sygnałów sterujących, aktualny czas, sygnalizacja pracy i wyzwolenia alarmu),

Wprowadzanie i modyfikacja wszystkich danych odbywa się bezpośrednio przy pomocy elementów znajdujących się na płycie czołowej sterownika i nie potrzebne są żadne dodatkowe urządzenia pomocnicze np. komputer PC itp.

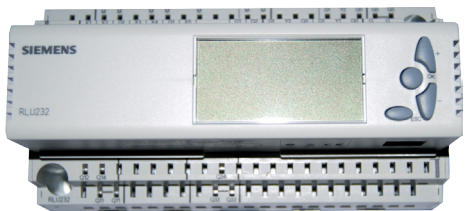
Napięcie zasilania	24V AC	
Wejścia dwustawne	1÷2 szt.	
Wejścia uniwersalne	3÷5 szt.	
Wyjścia analogowe	1÷3 szt.	
Wyjścia przekaźnicze	2÷6 szt.	

STEROWNIK ZE ZDALNYM PANELEM STERUJĄCYM

Sterownik stanowi opcjonalne wyposażenie automatyki central Juwent.

Główne funkcje realizowane przez sterownik to:

- › swobodne programowanie (SAPRO);
- › programowanie obiektowe za pomocą obiektów graficznych (SAPRO);
- › wbudowany zegar czasowy;
- › dodawanie modułów rozszerzeń we/wy;
- › zasilanie DC 24V dla czujników aktywnych;
- › RS-485, protokół Modbus RTU;
- › RS-232 do podłączenia modemu;
- › process bus do komunikacji z panelem zdalnym HMI;
- › możliwość dodania do 3 dodatkowych modułów komunikacyjnych;
- › interfejs dla lokalnego HMI (RJ45) i PC (USB);
- › karta SD card do aktualizacji aplikacji lub systemu operacyjnego;
- › wbudowany LON;
- › wbudowany port Ethernet do serwisowania za pomocą standardowej przeglądarki.

Sterownik współpracuje z panelem zdalnym HMI.

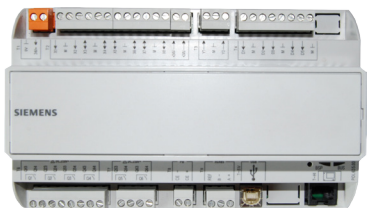
Napięcie zasilania	24V AC/DC	
Wejścia dwustawne	1÷5 szt.	
Wejścia uniwersalne	1÷8 szt.	
Wyjścia analogowe	1÷2 szt.	
Wyjścia przekaźnicze	2÷6 szt.	

PANEL ZDALNY HM

Panel sterujący współpracuje tylko z przystosowanym do tego sterownikiem. Główne funkcje realizowane przez panel:

- > 8 linii tekstu z niebieskim lub białym podświetleniem
- > prostą obsługę za pomocą pokrętki:
 - » zmiana parametrów powietrza
 - » zmiana wydajności (płynna/skokowa)
 - » zmiana recyrkulacji (płynna)
 - » ustawianie kalendarza pracy
 - » start/stop
- > przycisk potwierdzania alarmów
- > przycisk info:
 - » parametry powietrza
 - » stany awarii
- > definiowanie haseł do każdego z poziomów dostępu
- > wsparcie dla wielu języków
- > możliwość zdalnego lub lokalnego podłączenia do sterownika;
- > zasilanie przez magistralę process bus
- > możliwość montażu na ścianie
- > aktualizacja firmware przez USB

Napięcie zasilania	24V AC/DC ze sterownika	
Szerokość [mm]	144	
Wysokość [mm]	96	
Głębokość [mm]	26	
Rodzaj podłączenia	KNX	RS-485
Rodzaj przewodu	skrętka 1 parowa	skrętka 4 parowa (Ethernet)
Maksymalna długość przewodu [m]	700	50
Stopień ochrony	IP31	



ELEMENTY WYKONAWCZE

Ważną funkcją z punktu widzenia użytkownika układu jest kontrola pracy poszczególnych elementów central, pozwalająca na ocenę prawidłowości działania i natychmiastowej reakcji w przypadku jej nieprawidłowej pracy. Procesy regulacji dowolnego parametru nie byłyby możliwe, gdyby regulator nie dysponował informacją na temat jego wartości oraz nie mógł na tę wartość wpłynąć. Stąd wykorzystywane są elementy wykonawcze, sygnalizacyjne i pomiarowe pełniące tak istotną rolę w procesie regulacji od których parametrów zależy jakość regulacji (dokładność, niezawodność, oszczędność nakładów finansowych i zużycia energii).

Podzespoły kontrolujące i wykonawcze automatyki stosowane w centralach JUWENT współpracują z regulatorem temperatury i wykonane są przez firmę SIEMENS, która zapewnia i gwarantuje najwyższą jakość, oraz długoletnią bezawaryjną pracę.

Układy automatyki przedstawione w katalogu stanowiące wyposażenie central obejmują:

- > termostat przeciwwamrożeńowy;
- > termostat zabezpieczający przed przegrzaniem;
- > kanałowy czujnik temperatury;
- > pomieszczeniowy czujnik temperatury;
- > zawory;
- > siłowniki zaworów;
- > presostaty różnicowe;
- > siłowniki przepustnic;
- > falownik (przebiegnik częstotliwości);
- > detektor tlenku węgla CO;
- > kasetka zdalnego sterowania.

TERMOSTAT PRZECIWMROŻENIOWY

W centralach wentylacyjnych i klimatyzacyjnych z nagrzewnicami wodnymi zalecaną częścią układu sterującego jest układ (termostat przeciwmroźeniowy) zabezpieczenia nagrzewnicy przed zamrożeniem.

Termostat posiada kapilarę równomiernie rozwiniętą wzdłuż pola nagrzewnicy, która po obniżeniu temperatury powietrza (nawet na krótkim odcinku kapilary) poniżej temperatury granicznej (zalecane 5°C) przekazuje sygnał do regulatora, który na odpowiedź termostatu: sygnalizuje stan alarmu, wyłącza wentylator, zamyka przepustnicę powietrza zewnętrznego, otwiera całkowicie zawór wody grzejnej nagrzewnicy i załącza pompę wodną. Układ powróci do normalnego stanu pracy po wzroście temperatury nagrzewnicy.

Zakres pomiarowy	-5...+15°C	
Nastaw fabryczny	5°C	
Rodzaj styku	przełączający	
Długość kapilary	3 lub 6m	
Stopień ochrony	IP54	

TERMOSTAT ZABEZPIECZAJĄCY PRZED PRZEGRZANIEM

W centralach z nagrzewnicami elektrycznymi i gazowymi stosowane są termostaty temperatury dwustawne, które są przeznaczone do sterowania pracą nagrzewnicy. Wzrost temperatury nagrzewnicy powyżej bezpiecznego poziomu powoduje zmianę położenia styku w termostacie i odpowiednią reakcją układu sterującego: następuje wyłączenie napięcia zasilania nagrzewnicy i wentylator pracuje aż do obniżenia temperatury nagrzewnicy. Dodatkowo nagrzewnica uruchomiana jest dopiero wtedy, gdy mamy pewność, że przepływa przez nią powietrze.

KANAŁOWY CZUJNIK TEMPERATURY

Kanałowy czujnik stosowany jest do pomiaru temperatury powietrza zasilającego i wylotowego, oraz jako czujnik ograniczający (np. do minimalnego ograniczenia powietrza zasilającego) w kanałach wentylacyjnych lub bezpośrednio wewnątrz centrali. Przy regulacji temperatury powietrza zasilającego instalujemy go za wentylatorem, natomiast przy regulacji temperatury powietrza odlotowego zawsze przed wentylatorem na wylocie.

Zakres pomiarowy	-50...+80°C	
Element pomiarowy	LG-Ni 1000	
Długość sondy pomiarowej	0,4m	
Stopień ochrony	IP42	

POMIESZCZENIOWY CZUJNIK TEMPERATURY

Pomieszczeniowy czujnik stosowany jest do pomiaru temperatury w pomieszczeniu w instalacjach ogrzewania, wentylacji i klimatyzacji, gdy wymagany jest wysoki poziom komfortu.

Zakres pomiarowy	0...+50°C	
Element pomiarowy	LG-Ni 1000	
Stopień ochrony	IP42	

SIŁOWNIKI ZAWORÓW

Do bezpośredniego montażu na zaworach stosowane są siłowniki z napędem elektrycznym które umożliwiają płynne regulowanie zaworu. Pozycja (wysunięcia) trzpienia siłownika jest proporcjonalna do wartości sygnału sterującego, ze sterownika (DC 0...10V). Tak więc mając informację na temat wartości sygnału sterującego możemy jednoznacznie określić, w jakim położeniu znajduje się trzpień zaworu. Stosowane siłowniki posiadają możliwość ręcznej regulacji.

Typ siłownika	sygnał ciągły 0...10V	
Napięcie zasilania	24V AC	
Czas zamknięcia / otwarcia	150 s	
Stopień ochrony	IP40	

ZAWORY

W centralach klimatyzacyjnych zawory znalazły szerokie zastosowanie przy regulacji przepływu:

- > czynnika grzewczego (wody lub pary) przez nagrzewnice
- > czynnika chłodniczego (wody, glikolu) przez chłodnice
- > czynnika wody lodowej przez chłodnice

Stosowane zawory trójdrogowe pełnią funkcję w układzie mieszającą i powinny być montowane na powrocie. Przepływ czynnika jest zależny od sygnału z regulatora. Regulacja układu z wykorzystaniem zaworu polega na takim ustawieniu grzybka zaworu, aby otrzymać określony przepływ czynnika przez zawór, co wpływa np. na temperaturę powietrza podgrzewanego. Ustawienie trzpienia zaworu w żądanym położeniu umożliwia siłownik z napędem elektrycznym zamontowanym na zaworze.

Zawory dla temperatury czynnika do 110°C

Symbol	DN	k_{vs} , m ³ /h	t[°C]	PN
V15-110	15	2,5	1...110	16
V20-110	20	4	1...110	16
V25-110	25	6,3	1...110	16
V32-110	32	16	1...110	16
V40-110	40	25	1...110	16
V50-110	50	31	1...110	16



ARMATURA:
 Z: zawór odcinający: ręczny
 P: Pompa obiegowa
 MV: zawór regulacyjny trójdrogowy sterowany siłownikiem

Zawory dla temperatury czynnika do 150°C

Symbol	DN	k_{vs} , m ³ /h	t[°C]	PN
V20-150	20	6,3	20...150	16
V25-150	25	10	20...150	16
V32-150	32	16	20...150	16
V40-150	40	25	20...150	16



ARMATURA:
 Z: zawór odcinający: ręczny
 P: Pompa obiegowa
 MV: zawór regulacyjny trójdrogowy sterowany siłownikiem

PRESOSTATY RÓŻNICOWE

Presostat jest elementem służącym do wskazywania ciśnienia lub różnicy ciśnień. Sygnalizacja odbywa się za pośrednictwem przełączalnego styku. Poziom ciśnienia lub różnicy ciśnień, przy której styk zmienia swoje położenie, określa się pokrętkiem, ustawiając żądaną wartość ciśnienia.

W centralach presostaty wykorzystywane są do:

- > sygnalizacji zabrudzenia filtrów powietrza (narastanie zabrudzenia powoduje wzrost ciśnienia po stronie dopływu powietrza do filtra);
- > kontroli pasków klinowych wentylatorów (pracujący wentylator powoduje powstanie ciśnienia różnicowego).

Zakres pomiarowy	20...1000Pa		20...4500Pa	
Rodzaj styku	przełączający		przełączający	
Stopień ochrony	IP54		IP54	

SYMBOLE I OZNACZENIA

WYMIENNIKI CIEPŁA:



NAGRZEWNICA WODNA



CHŁODNICA WODNA



NAGRZEWNICA ELEKTRYCZNA



CHŁODNICA FREONOWA

ODZYSK CIEPŁA:

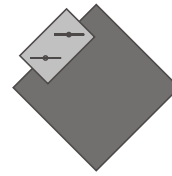

WYMIENNIK KRZYŻOWY



WYMIENNIK OBROTOWY

WENTYLATORY:

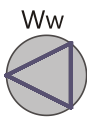
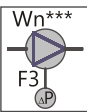
WENTYLATOR WYWIEW
Napęd bezpośredniWENTYLATOR NAWIEW
Napęd bezpośredniWENTYLATOR NAWIEW
Napęd pośredniWENTYLATOR WYWIEW
Napęd pośredni

CZUJNIKI TEMPERATURY:



KANAŁOWY



POMIESZCZENIOWY/KANAŁOWY



PRZECIWMROŻENIOWY



WYMIENNIKA



ZEWNĘTRZNY

POZOSTAŁE ELEMENTY:

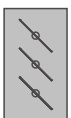

PRZEPUSTNICA

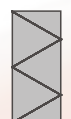

FILTR

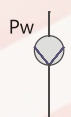

POMPA WODNA

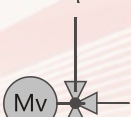

SIŁOWNIK Z ZAWOREM

PRESOSTATY FILTRÓW:



NAWIEW



WYWIEW

SIŁOWNIKI PRZEPUSTNIC:

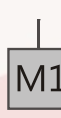

NAWIEW

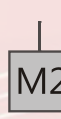

WYWIEW

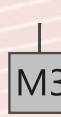

WYMIENNIKA



RECYRKULACJI

PRESOSTATY WENTYLATORÓW:



NAWIEW



WYWIEW

Układ automatyki nawiewnej bez recyrkulacji z nagrzewnicą wodną.

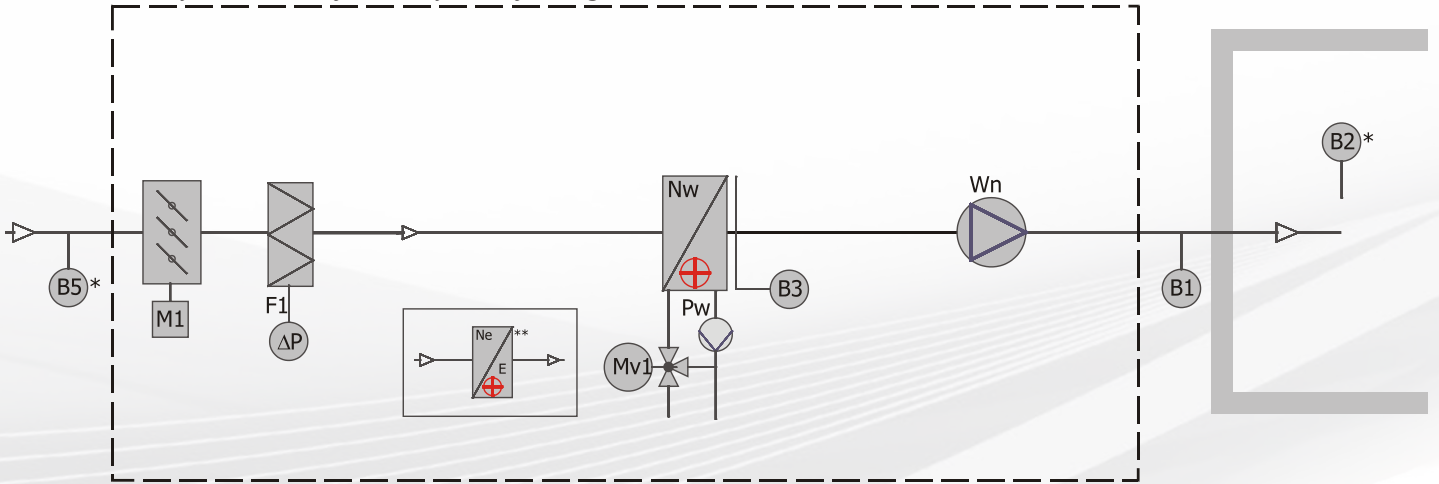

Układ automatyki nawiewnej bez recyrkulacji z nagrzewnicą oraz chłodnicą wodną

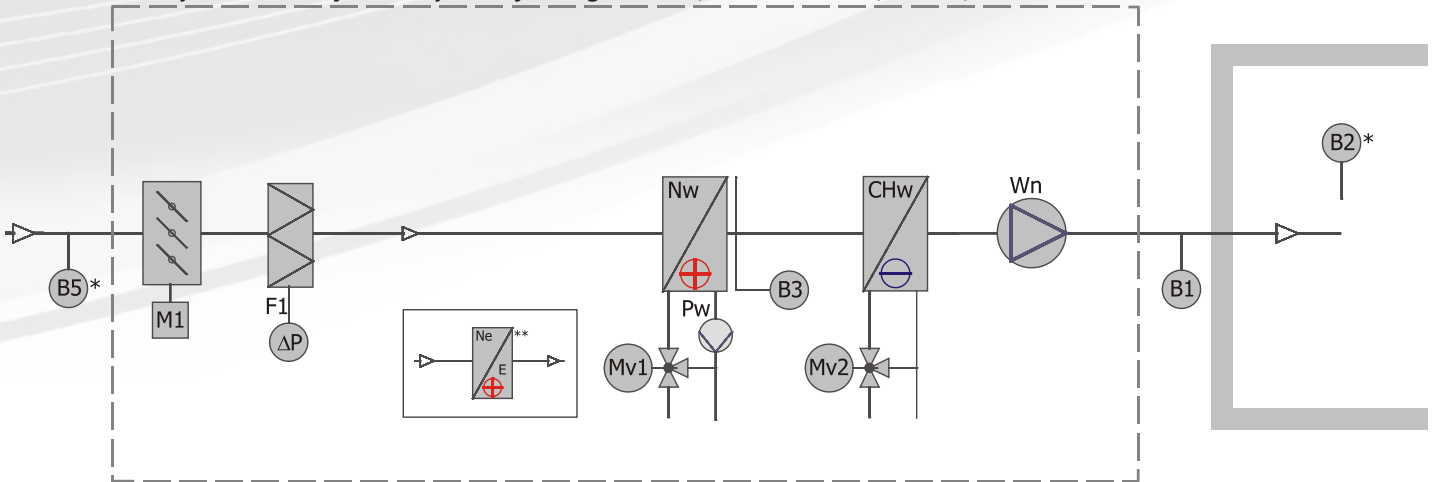

Układ automatyki nawiewnej bez recyrkulacji z nagrzewnicą wodną oraz chłodnicą freonową

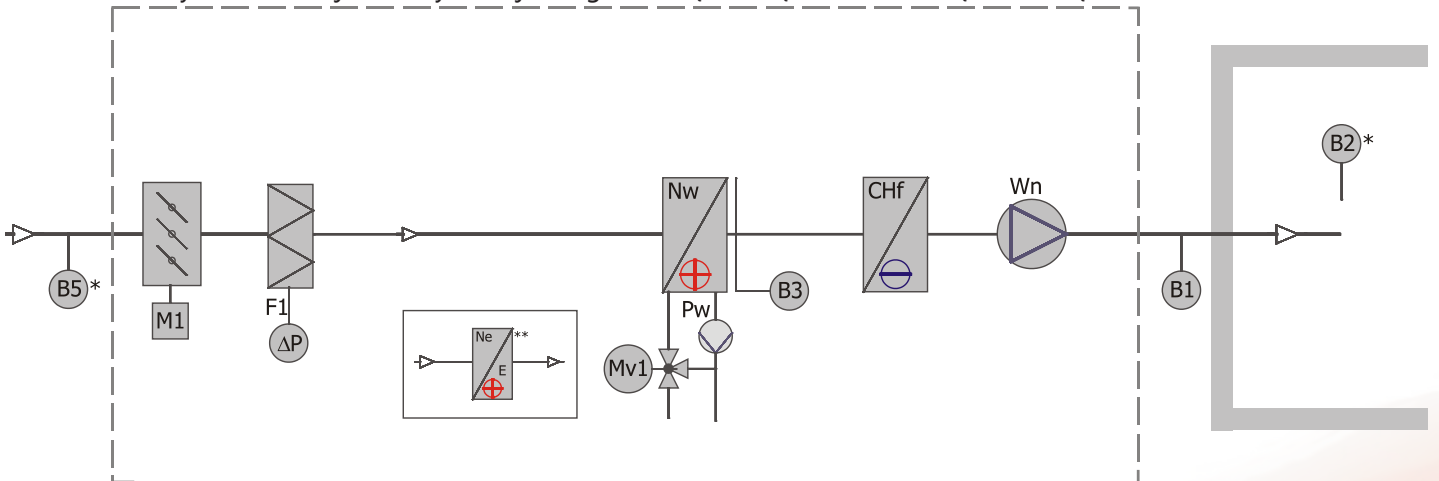

OZNACZENIA:

M1- siłownik przepustnicy nawiewu
 MV2- zawór 3-drogowy chłodnicy z siłownikiem
 B1- kanałowy czujnik temperatury nawiewu
 B3- termostat przeciwzamrożeniowy
 Pw- pompa wodna
 CHw- chłodnica wodna

MV1- zawór 3-drogowy nagrzewnicy z siłownikiem
 F1- presostat filtra nawiewu
 B2* - pomieszczeniowy czujnik temperatury
 B5*- czujnik temperatury zewnętrzny
 Nw - nagrzewnica wodna
 CHF - chłodnica freonowa

* występuje opcjonalnie w zależności od układu centrali

** wstępna (opcjonalnie) nagrzewnica elektryczna powietrza zewnętrznego

Układ automatyki nawiewnej z recyrkulacją i nagrzewnicą wodną

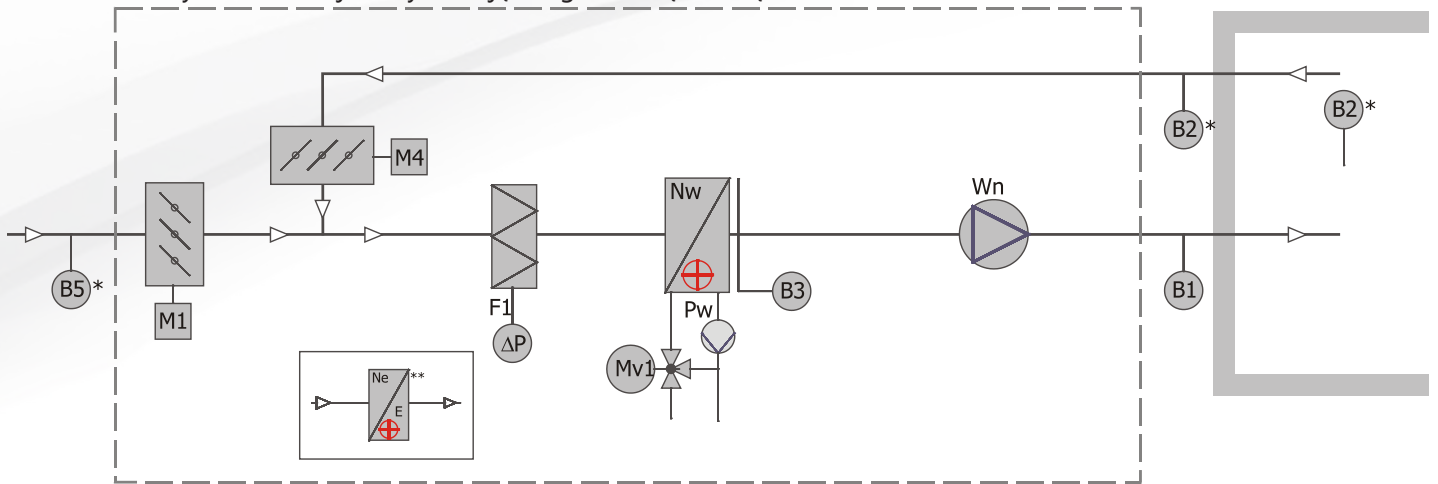

Układ automatyki nawiewnej z recyrkulacją, nagrzewnicą oraz chłodnicą wodną

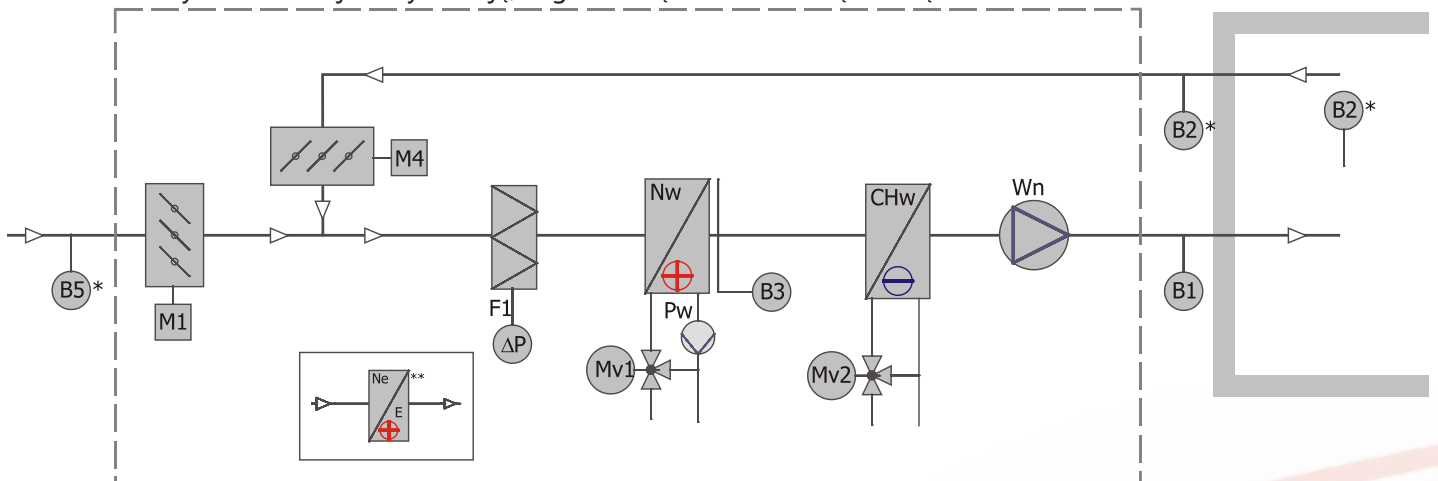

Układ automatyki nawiewnej z recyrkulacją, nagrzewnicą wodną oraz chłodnicą freonową

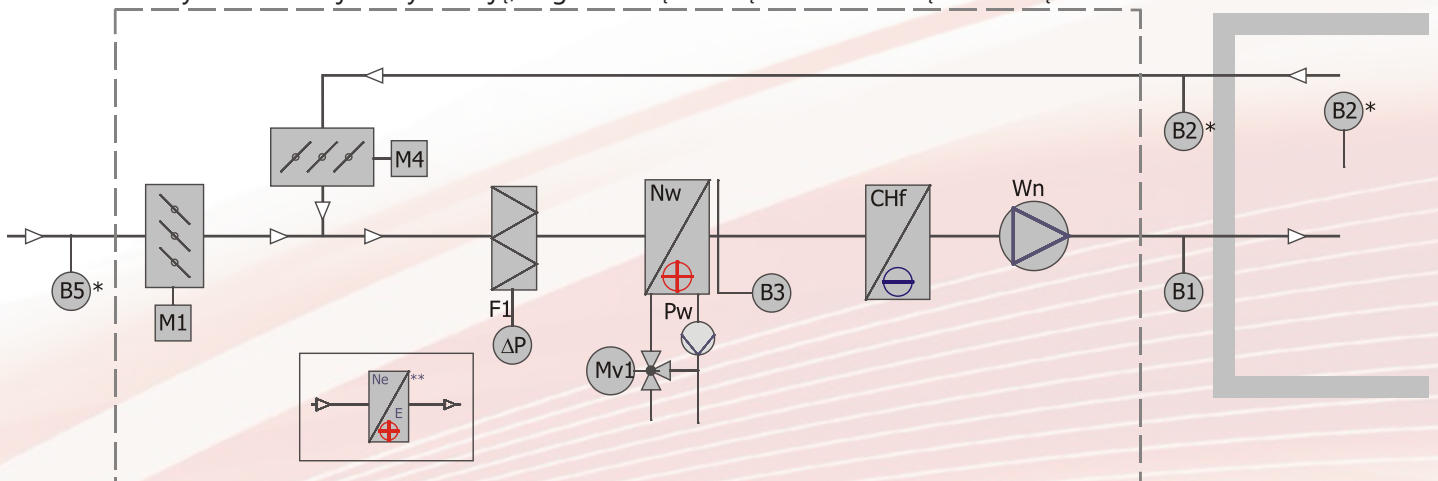

OZNACZENIA:

M1- siłownik przepustnicy nawiewu
 MV1- zawór 3-drogowy nagrzewnicy z siłownikiem
 F1- presostat filtra nawiewu
 B2* - pomieszczeniowy czujnik temperatury
 B3- termostat przeciwzamrożeniowy
 Pw- pompa wodna
 CHw- chłodnica wodna

M4 - siłownik przepustnicy recyrkulacji
 MV2- zawór 3-drogowy chłodnicy z siłownikiem
 B1- kanałowy czujnik temperatury nawiewu
 B2*- kanałowy czujnik temperatury wywiewu
 B5*- czujnik temperatury zewnętrzny
 Nw - nagrzewnica wodna
 CHf - chłodnica freonowa

* występuje opcjonalnie w zależności od układu centrali

** wstępna (opcjonalnie) nagrzewnica elektryczna powietrza zewnętrznego

Układ automatyki wywiewnej garażowej (sterowanej jedno lub dwuprogowym detektorem tlenu węgla CO)

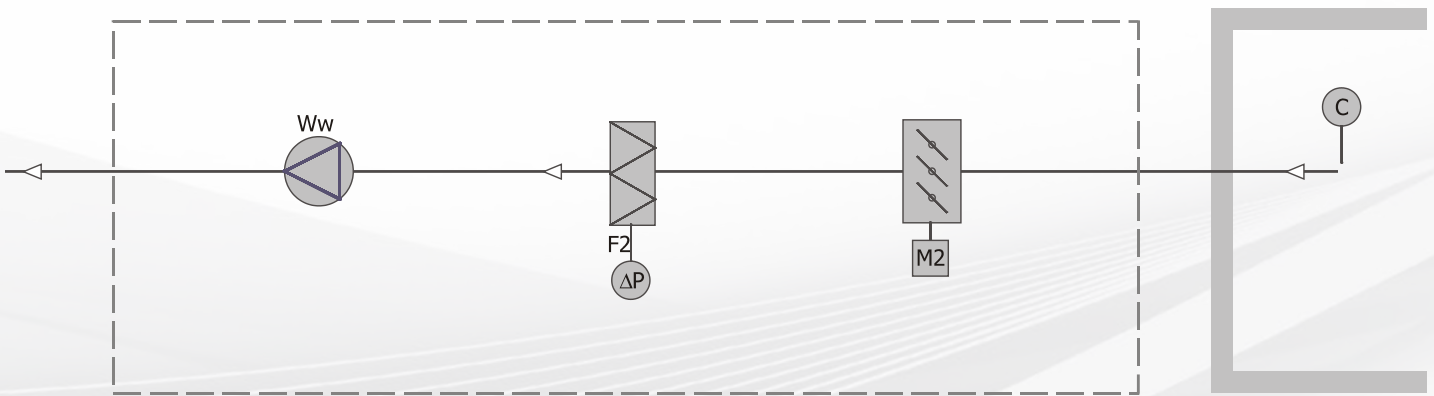

Układ automatyki nawiewno-wywiewnej z nagrzewnicą wodną

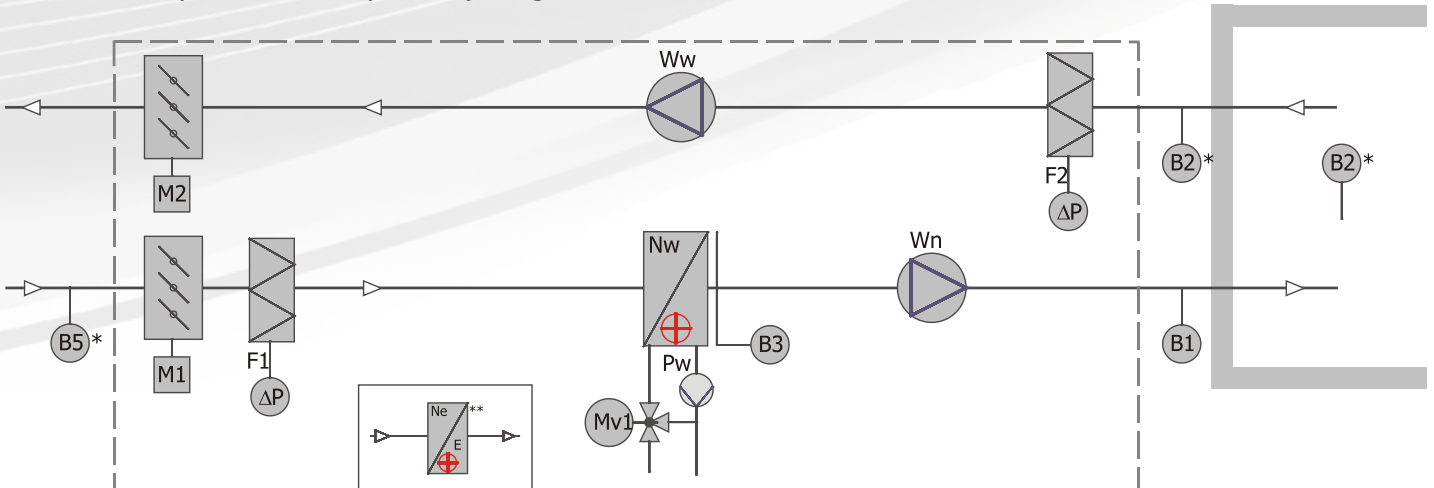

Układ automatyki nawiewno-wywiewnej z nagrzewnicą oraz chłodnicą wodną

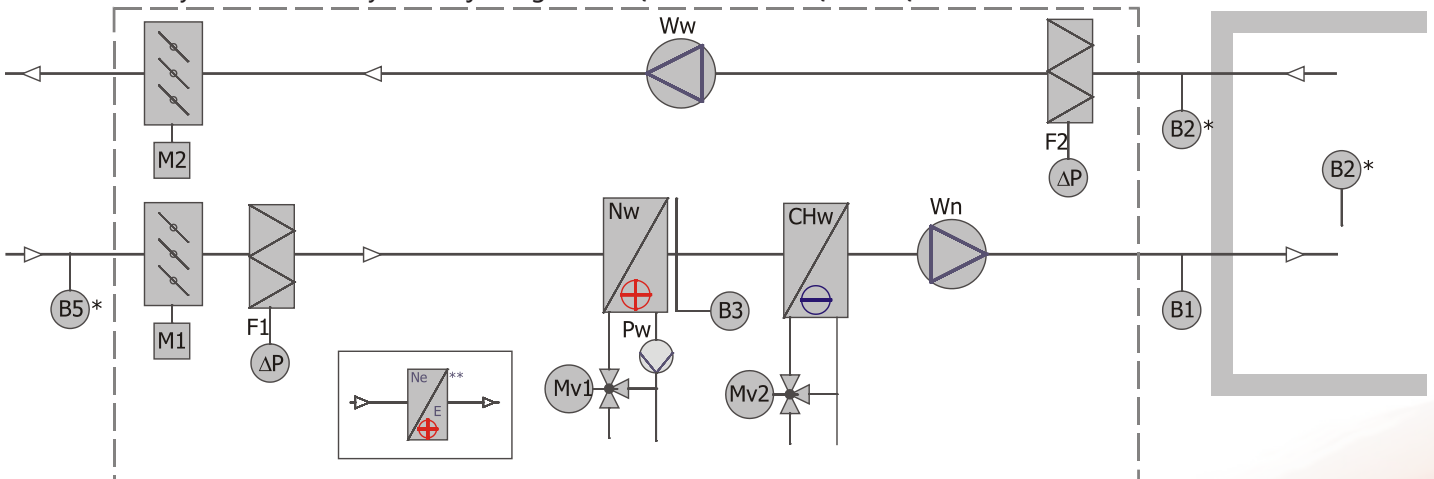

OZNACZENIA:

M1- siłownik przepustnicy nawiewu
 MV1- zawór 3-drogowy nagrzewnicy z siłownikiem
 F1- presostat filtra nawiewu
 F4*- presostat wentylatora wywiewu (napęd pośredni)
 B1- kanałowy czujnik temperatury nawiewu
 B2*- kanałowy czujnik temperatury wywiewu
 B5*- czujnik temperatury zewnętrzny
 Nw - nagrzewnica wodna

M2- siłownik przepustnicy wyciągu
 MV2- zawór 3-drogowy chłodnicy z siłownikiem
 F2- presostat filtra wyciągu
 C - jedno lub dwuprogowy detektor tlenu węgla - CO
 B2*- pomieszczeniowy czujnik temperatury
 B3- termostat przeciwzamrożeniowy
 Pw- pompa wodna
 CHw- chłodnica wodna

* występuje opcjonalnie w zależności od układu centrali

** wstępna (opcjonalnie) nagrzewnica elektryczna powietrza zewnętrznego

Układ automatyki nawiewno-wywiewnej z nagrzewnicą wodną oraz chłodnicą freonową

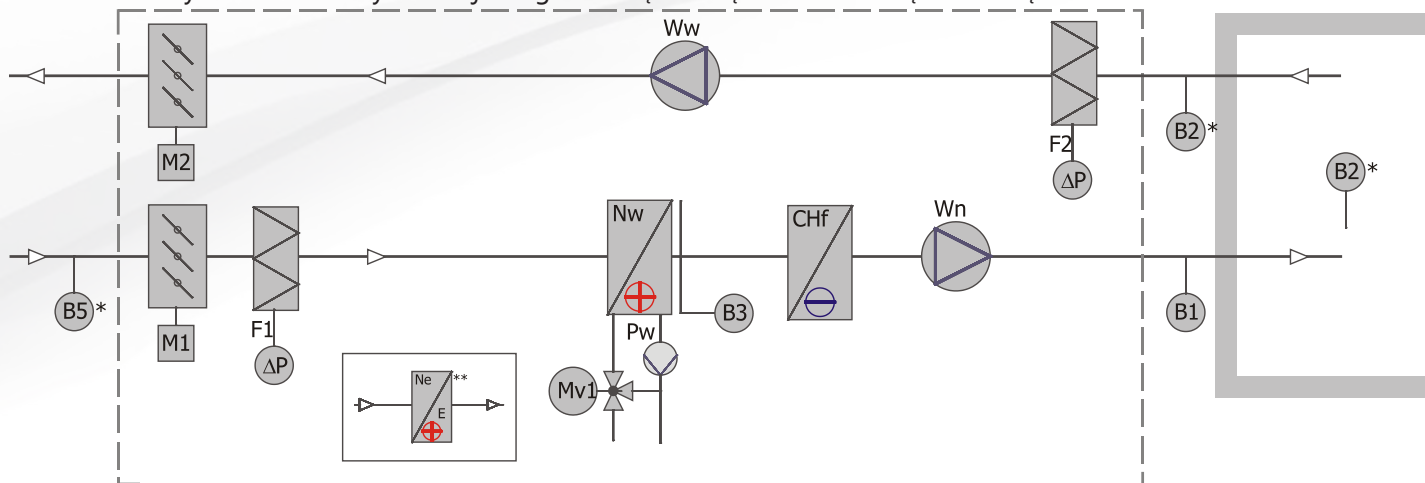

Układ automatyki nawiewno-wywiewnej z recyrkulacją i nagrzewnicą wodną

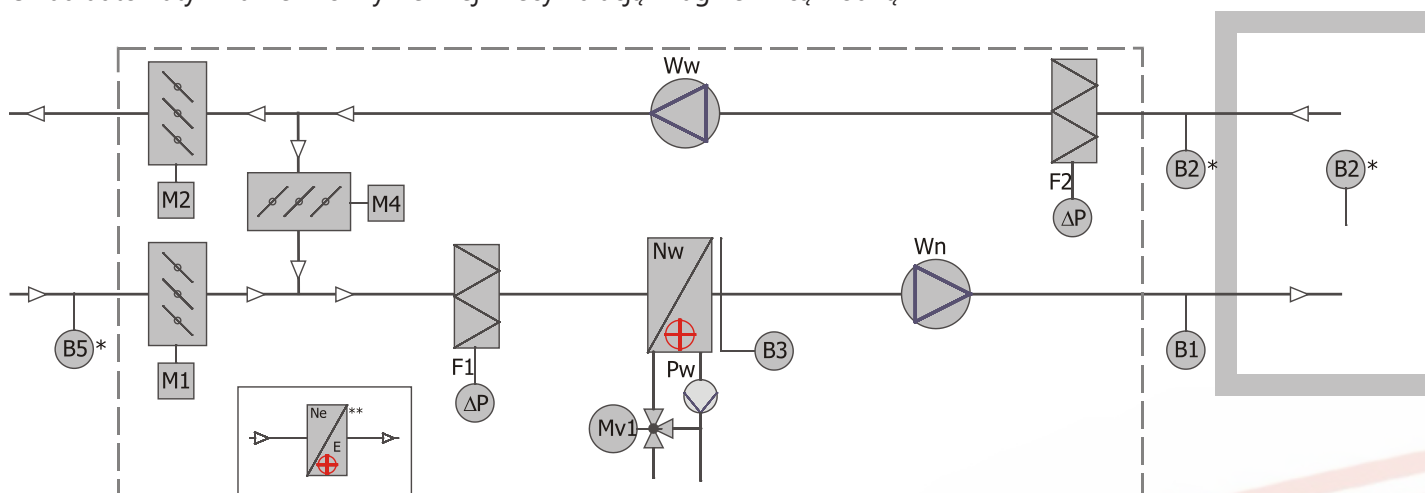

Układ automatyki nawiewno-wywiewnej z recyrkulacją, nagrzewnicą oraz chłodnicą wodną

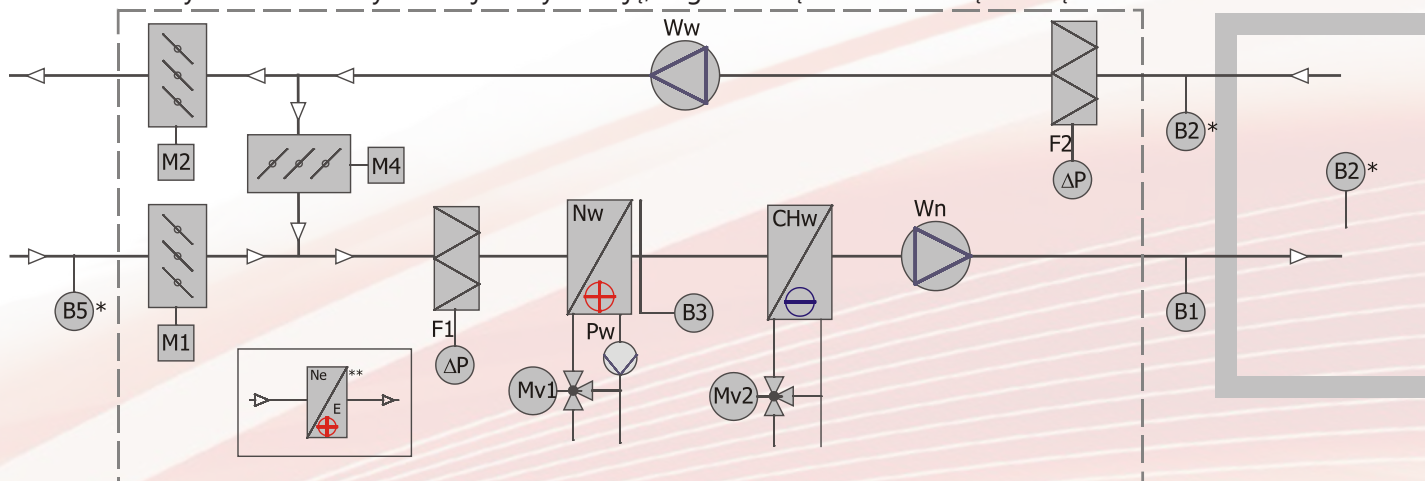

OZNACZENIA:

M1- siłownik przepustnicy nawiewu
 M4- siłownik przepustnicy recyrkulacji
 MV2- zawór 3-drogowy chłodnicy z siłownikiem
 F2- presostat filtra wyciągu
 B2*- pomieszczeniowy czujnik temperatury
 B3- termostat przeciwzamrożeniowy
 Pw- pompa wodna
 CHw- chłodnica wodna

M2- siłownik przepustnicy wyciągu
 MV1- zawór 3-drogowy nagrzewnicy z siłownikiem
 F1- presostat filtra nawiewu
 B1- kanałowy czujnik temperatury nawiewu
 B2*- kanałowy czujnik temperatury wywiewu
 B5*- czujnik temperatury zewnętrzny
 Nw - nagrzewnica wodna
 CHf - chłodnica freonowa

* występuje opcjonalnie w zależności od układu centrali

** wstępna (opcjonalnie) nagrzewnica elektryczna powietrza zewnętrznego

Układ automatyki nawiewno-wywiewnej z wymiennikiem krzyżowym, nagrzewnicą i chłodnicą wodną

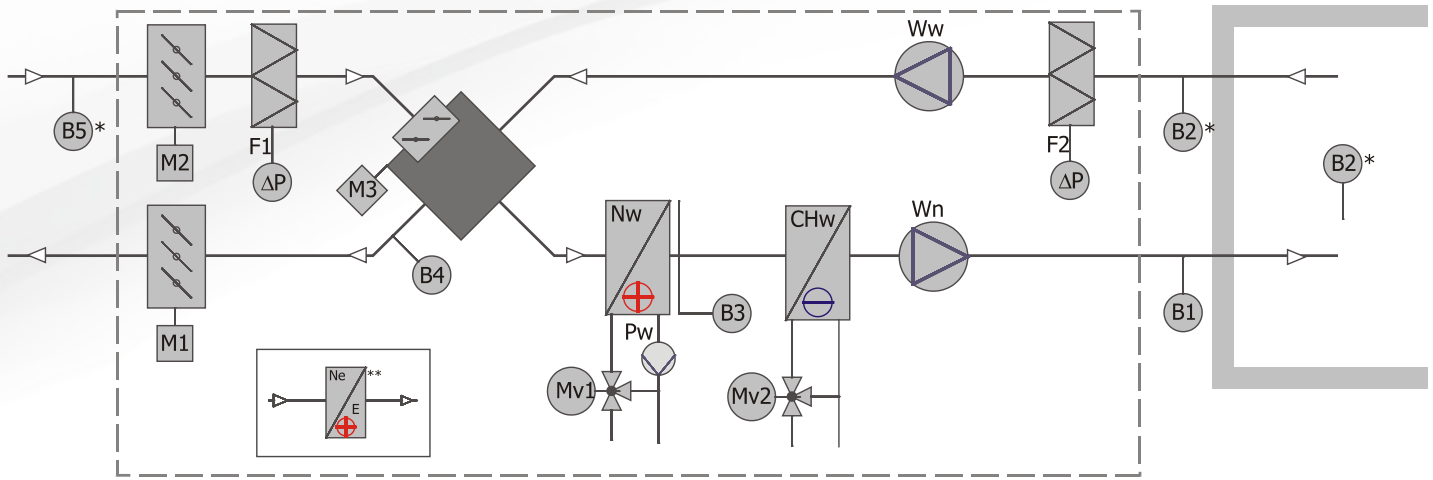

Układ automatyki nawiewno-wywiewnej z wymiennikiem krzyżowym, nagrzewnicą wodną oraz chłodnicą freonową

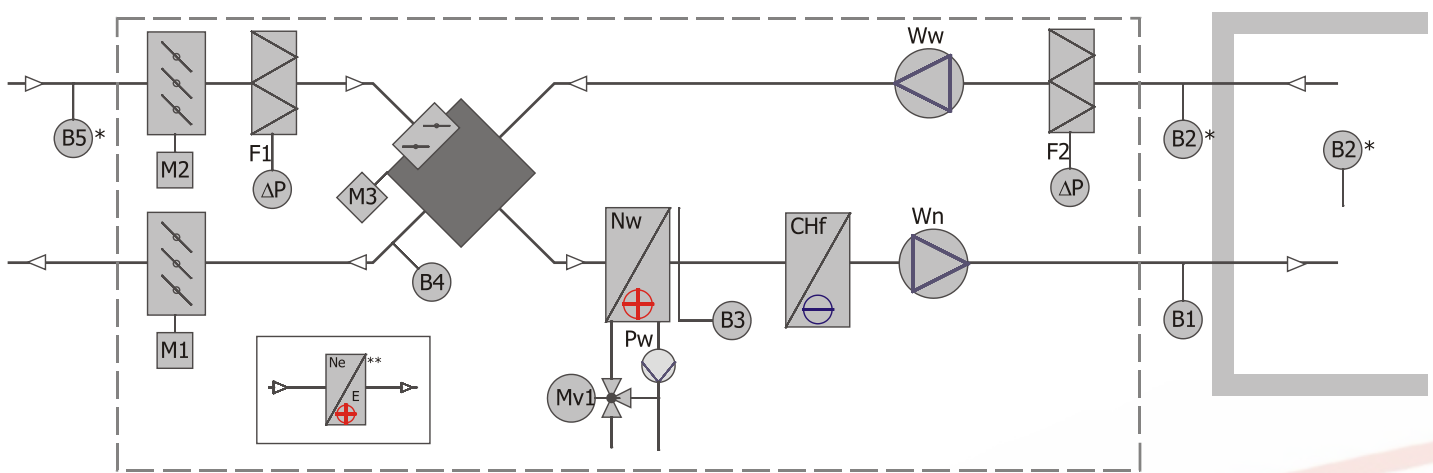

Układ automatyki nawiewno-wywiewnej z wymiennikiem obrotowym

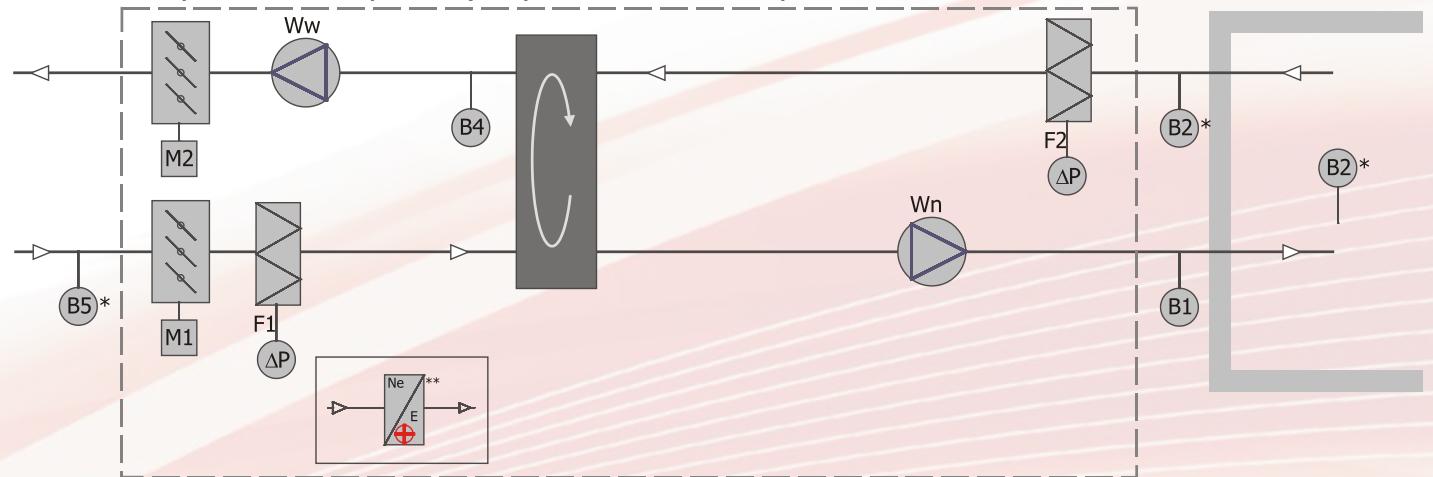

OZNACZENIA:

M1- siłownik przepustnicy nawiewu
 M2- siłownik przepustnicy wyciągu
 M3- siłownik wymiennika krzyżowego
 MV1- zawór 3-drogowy nagrzewnicy z siłownikiem
 MV2- zawór 3-drogowy chłodnicy z siłownikiem
 F1- presostat filtra nawiewu
 F2- presostat filtra wyciągu
 B1- kanałowy czujnik temperatury nawiewu
 B2*- pomieszczeniowy czujnik temperatury
 B2*- kanałowy czujnik temperatury wywiewu
 B3- termostat przeciwzamrożeniowy
 B4- kanałowy czujnik temperatury wymiennika
 B5*- czujnik temperatury zewnętrzny
 Nw - nagrzewnica wodna
 CHf - chłodnica freonowa

M2- siłownik przepustnicy wyciągu
 MV1- zawór 3-drogowy nagrzewnicy z siłownikiem
 F1- presostat filtra nawiewu
 F2- presostat filtra wyciągu
 B1- kanałowy czujnik temperatury nawiewu
 B2*- pomieszczeniowy czujnik temperatury
 B2*- kanałowy czujnik temperatury wywiewu
 B3- termostat przeciwzamrożeniowy
 B4- kanałowy czujnik temperatury wymiennika
 Pw- pompa wodna
 CHw- chłodnica wodna

* występuje opcjonalnie w zależności od układu centrali

** wstępna (opcjonalnie) nagrzewnica elektryczna powietrza zewnętrznego

Układ automatyki nawiewno-wywiewnej z wymiennikiem obrotowym oraz nagrzewnicą wodną

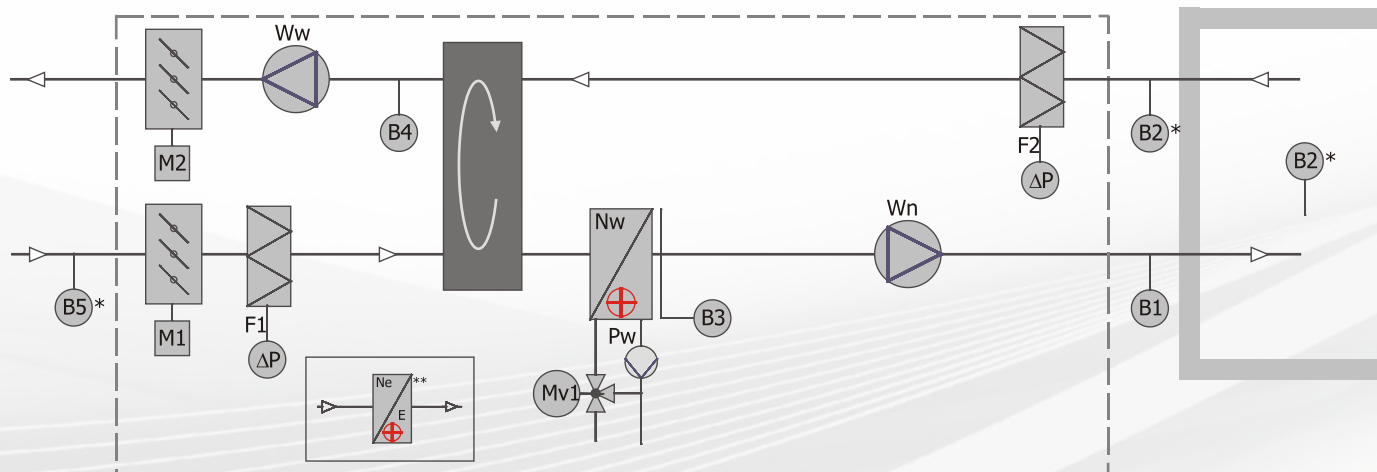

Układ automatyki nawiewno-wywiewnej z wymiennikiem obrotowym, nagrzewnicą i chłodnicą wodną

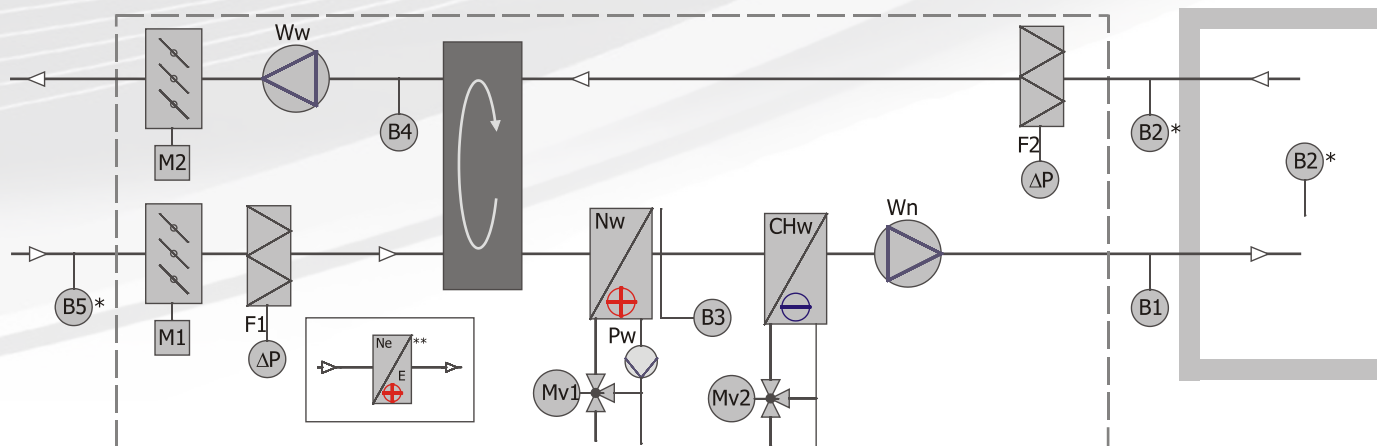

Układ automatyki nawiewno-wywiewnej z wymiennikiem obrotowym, nagrzewnicą wodną oraz chłodnicą freonową

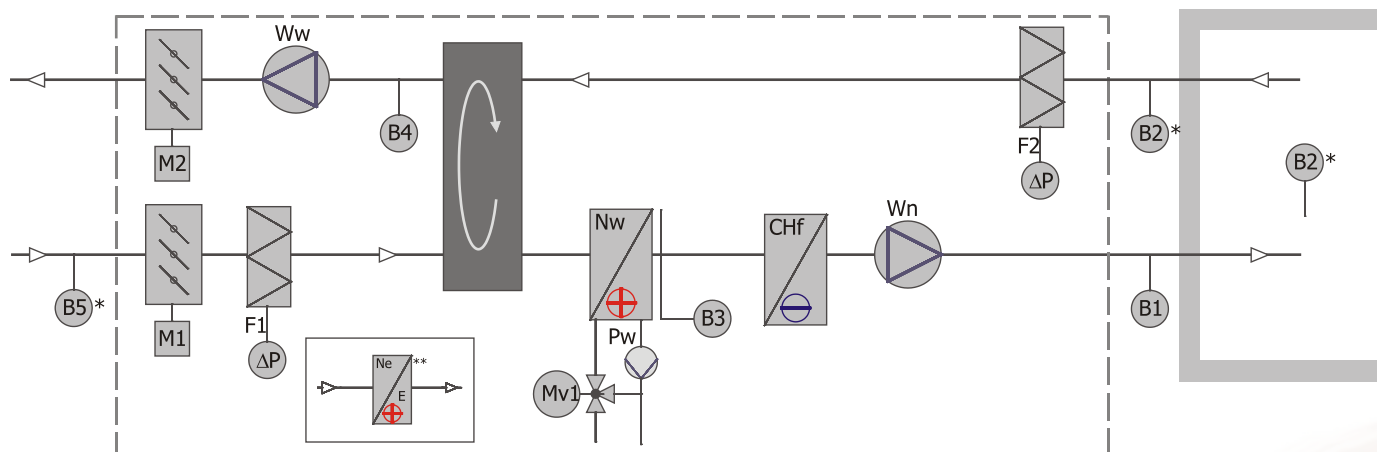

OZNACZENIA:

- | | |
|--|--|
| M1- siłownik przepustnicy nawiewu | M2- siłownik przepustnicy wyciągu |
| MV1- zawór 3-drogowy nagrzewnicy z siłownikiem | MV2- zawór 3-drogowy chłodnicy z siłownikiem |
| F1- presostat filtra nawiewu | F2- presostat filtra wyciągu |
| B1- kanałowy czujnik temperatury nawiewu | B2*- pomieszczeniowy czujnik temperatury |
| B2*- kanałowy czujnik temperatury wywiewu | B3- termostat przeciwzamrożeniowy |
| B4- kanałowy czujnik temperatury wymiennika | B5*- czujnik temperatury zewnętrzny |
| Pw- pompa wodna | Nw - nagrzewnica wodna |
| CHw- chłodnica wodna | CHf - chłodnica freonowa |

* występuje opcjonalnie w zależności od układu centrali

** wstępna (opcjonalnie) nagrzewnica elektryczna powietrza zewnętrznego